

Руководство дилера

ШОССЕ	MTB	Туризм
Велосипеды City Touring/ Comfort	URBAN SPORT	E-BIKE

Кассета

CS-HG400-9

CS-HG50-8

СОДЕРЖАНИЕ

ВАЖНОЕ ПРИМЕЧАНИЕ	3
ЧТОБЫ ОБЕСПЕЧИТЬ БЕЗОПАСНОСТЬ	4
ПЕРЕЧЕНЬ ИСПОЛЬЗУЕМЫХ ИНСТРУМЕНТОВ	6
УСТАНОВКА	8
Установка кассеты	8
Комбинация звезд.....	9

ВАЖНОЕ ПРИМЕЧАНИЕ

- Это руководство дилера предназначено, прежде всего, для профессиональных веломехаников.

Пользователи, не обученные профессионально сборке велосипедов, не должны пытаться устанавливать компоненты самостоятельно, пользуясь этим руководством.

Если какая-либо часть информации в данном руководстве непонятна для вас, не проводите установку. Вместо этого обратитесь за помощью по месту покупки или в сервисный центр.

- Обязательно прочитайте все инструкции, прилагаемые к этому продукту.
- Не разбирайте и не изменяйте продукт иначе, чем указано в данном руководстве дилера.
- Все руководства дилера и инструкции вы найдете на нашем сайте (<http://si.shimano.com>).
- Пожалуйста, соблюдайте правила и нормы страны и региона, в которых вы ведете бизнес в качестве дилера.

В целях безопасности перед применением внимательно прочитайте это руководство дилера и соблюдайте его при эксплуатации.

Следующие инструкции следует соблюдать всегда во избежание травм, повреждения оборудования и ущерба окружающей среде. Инструкции классифицируются по степени опасности или повреждения, которое может быть нанесено, если продукт используется неправильно.

ОПАСНО

Несоблюдение этих инструкций приведет к смерти или серьезной травме.

ПРЕДУПРЕЖДЕНИЕ

Несоблюдение этих инструкций может привести к смерти или серьезной травме.

ОСТОРОЖНО

Несоблюдение этих инструкций может привести к травмам, повреждению оборудования и ущербу окружающей среде.

ЧТОБЫ ОБЕСПЕЧИТЬ БЕЗОПАСНОСТЬ

ПРЕДУПРЕЖДЕНИЕ

- **При установке соблюдайте инструкции, приведенные в руководстве пользователя.**
Рекомендуется применять только оригинальные запасные части Shimano. Если такие детали, как болты и гайки, ослаблены или повреждены, велосипед может внезапно перевернуться, что может привести к серьезной травме.
Кроме того, если регулировки выполнены неправильно, могут возникнуть проблемы, велосипед может внезапно перевернуться, что может привести к серьезной травме.
-  При техническом обслуживании, например, при замене деталей обязательно надевайте защитные очки.
- Внимательно прочтите данное руководство и храните его в безопасном месте для повторного обращения.

ПРИМЕЧАНИЕ

Обязательно сообщайте пользователям следующее:

- Если цепь соскакивает со звезд при педалировании, замените звезды и цепь.
- Гарантия на детали не распространяется на случаи естественного износа или повреждения в результате нормальной эксплуатации и старения.

Для установки на велосипед и технического обслуживания:

- Звезды следует периодически промывать нейтральным моющим средством. Кроме того, промывка и смазка цепи является эффективным способом продления срока службы звезд и цепи.
- Всегда применяйте рекомендуемую комбинацию передач.
- Всегда используйте в одной кассете только звезды с одинаковой маркировкой группы, никогда не используйте вместе звезды с различными маркерами группы.
(В зависимости от комбинации зубьев, некоторые звезды могут не иметь маркировки.)

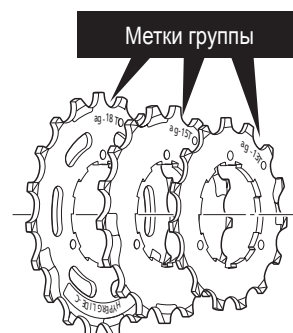





- Всегда используйте CS-HG400-9 в сочетании с CN-7701, CN-HG93, CN-HG73 или CN-HG53. Другие цепи не могут быть использованы, поскольку размеры не совпадают.
- Всегда используйте CS-HG50-8 в сочетании с CN-HG40 или CN-HG71. Другие цепи не могут быть использованы, поскольку размеры не совпадают.

Реальный компонент может отличаться от рисунка, поскольку данное руководство предназначено, главным образом, для объяснения процедур использования компонента.

ПЕРЕЧЕНЬ ИСПОЛЬЗУЕМЫХ ИНСТРУМЕНТОВ

ПЕРЕЧЕНЬ ИСПОЛЬЗУЕМЫХ ИНСТРУМЕНТОВ

Следующие инструменты необходимы в целях установки, регулировки и технического обслуживания.

Инструмент		Инструмент	
	TL-LR15		TL-SR21
	Разводной ключ		TL-SR23

УСТАНОВКА

УСТАНОВКА

Установка кассеты

1

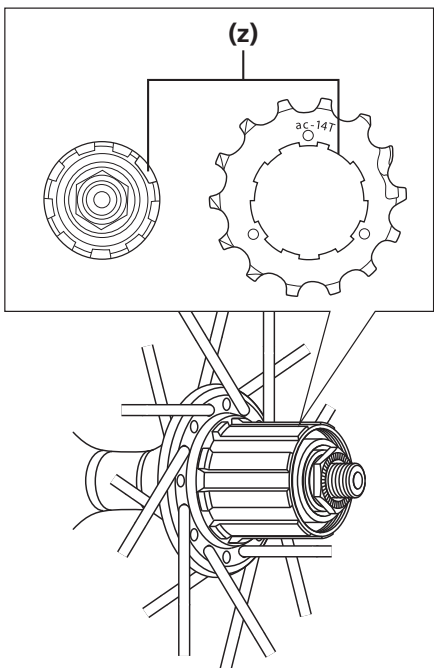

При установке задних звезд устанавливайте каждую звезду таким образом, чтобы метка группы была обращена наружу и, чтобы широкий паз на барабане совпадал с широким выступом каждой задней звезды.

(z) Широкая часть



ТЕХНИЧЕСКИЕ ПОДСКАЗКИ

На барабане имеется только один широкий паз и, соответственно, на каждой звезде, имеется только один широкий выступ. Проверьте при установке задних звезд.

2

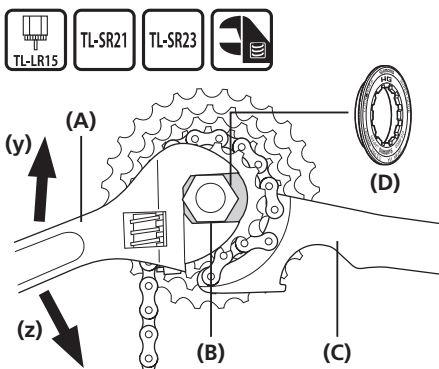

Установка задних звезд HG:

Затяните стопорное кольцо специальным инструментом Shimano TL-LR15.

Замена задних звезд HG:

Снимите стопорное кольцо специальными инструментами Shimano TL-LR15 и TL-SR21/SR23.

(y) Сборка

(z) Разборка

(A) Разводной ключ

(B) TL-LR15

(C) TL-SR21/SR23

(D) Стопорное кольцо

Момент затяжки



30-50 Н·м

ПРИМЕЧАНИЕ

Установите TL-SR21/SR23 на заднюю звезду меньше средней задней звезды. При установке на заднюю звезду больше средней задней звезды инструмент не будет устойчив.

Комбинация звезд

CS-HG400-9

11-32 зуб. (ar), 11-34 зуб. (au), 11-36 зуб. (cb)

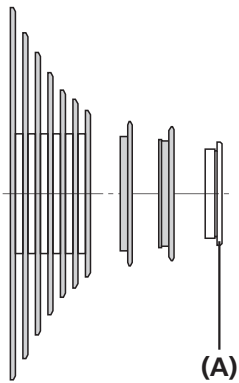

12-36 зуб. (bh) (MTB)

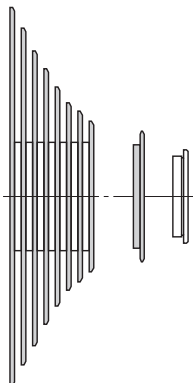

(A) Стопорное кольцо

(B) Промежуточные кольца кассеты

11-28 зуб. (bg)

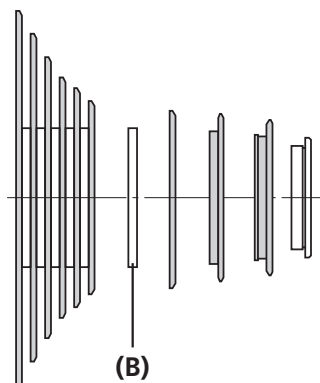

11-25 зуб. (G)

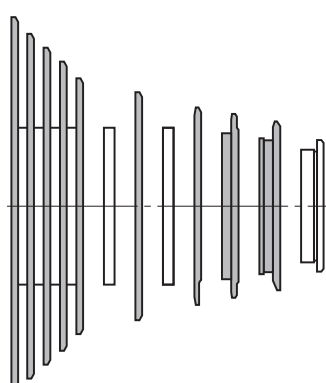

CS-HG50-8

11-28 зуб. (bf), 11-30 зуб. (an), 11-32 зуб. (aw), 11-34 зуб. (ca)

