

# Шифтеры



Руководства пользователя на других языках доступны на: <http://si.shimano.com>

## ВАЖНОЕ ПРИМЕЧАНИЕ

- По любым вопросам, касающимся установки и регулировки этих компонентов, ответы на которые вы не найдете в данном руководстве, обратитесь по месту покупки или в сервисный центр. Руководство дилера для профессионалов и опытных веломехаников вы найдете на нашем сайте. (<http://si.shimano.com>).
- Не разбирайте и не изменяйте этот компонент.

**В целях безопасности перед применением внимательно прочитайте это руководство пользователя и соблюдайте его при эксплуатации.**

## Важная информация по безопасности

Если вам требуются рекомендации или замена, обратитесь по месту покупки или в сервисный центр.

### Предостережение!

- Внимательно прочтите данное руководство и храните его для повторного обращения.

### Предупреждение!!

- При переключении ослабьте усилие, прилагаемое к педалям. Если вы попытаетесь приложить силу к манетке во время силового педалирования, ваши ноги могут соскользнуть с педалей, а велосипед может перевернуться, что чревато серьезными травмами.

## Примечание

- При смазывании цепи или звезд следите, чтобы масло не попало на резиновый пыльник или резиновый колпачок замка звезды.
- Гарантия на детали не распространяется в случае естественного износа или повреждения в результате нормальной эксплуатации и старения.

## Регулярные проверки перед катанием на велосипеде

Перед катанием на велосипеде проверьте следующие позиции. Если с ними возникают проблемы, обратитесь по месту покупки или в сервисный центр.

- Плавно ли происходит переключение?
- Находятся ли установочные линии замка звезды в правильном положении?
- Возникает ли при работе какой-либо ненормальный шум?

## Наименование деталей

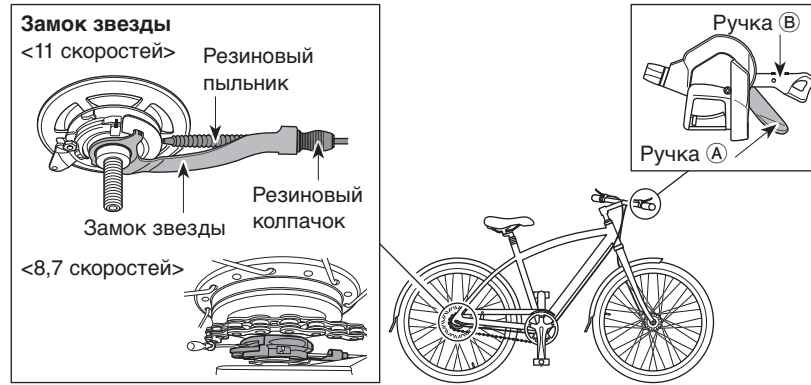

## Проверка регулировки троса

Переведите шифтер с X на Y. Если при этом желтые установочные линии на держателе замка и барабане не совмещены больше, чем наполовину, проконсультируйтесь у продавца или в сервисном центре.

### Например, в случае 11 скоростей

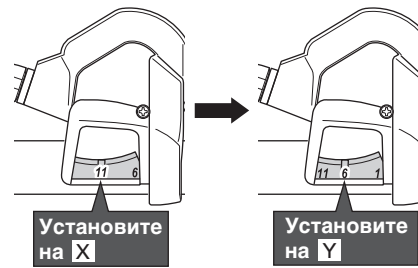

#### Примечание

	X	Y
Для 11 скоростей	11	→ 6
Для 8 скоростей	1	→ 4
Для 7 скоростей	1	→ 4

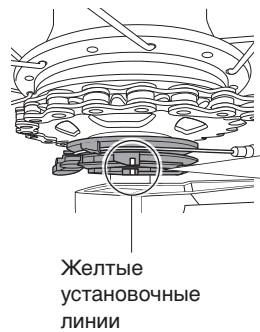

Желтые установочные линии на замке звезды находятся в двух местах. Используйте ту, которую легче видеть.

#### Когда велосипед стоит

Линия должна быть прямой

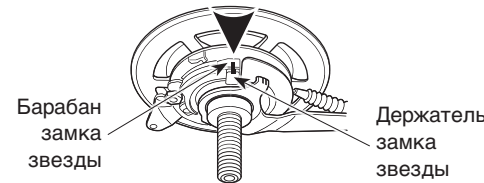

## Действие

### Внимание!

Обе ручки, А и В, всегда возвращаются в исходное положение, когда вы отпускаете их после нажатия.

Можно изменять ход рычага для переключения нужного количества передач; чтобы переключать только по одной передаче, переместите рычаг в положение ①, а для переключения по две передачи переместите рычаг в положение ②.

- Ручка А. Для переключения на низшую передачу. (Нажимать на педали легче) Число на индикаторе смещается в сторону меньших значений.

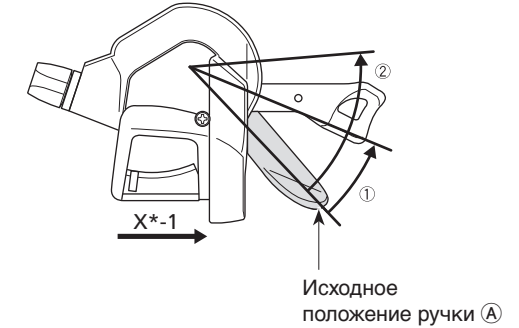

X\* представляет максимальное число на индикаторе.

### Примечание:

Для 11 скоростей ручка А переключает передачи в сторону более тяжелых (число на индикаторе смещается в сторону больших значений).

- Ручка В. Для переключения на высшую передачу. (Нажимать на педали тяжелее) Число на индикаторе смещается в сторону больших значений.

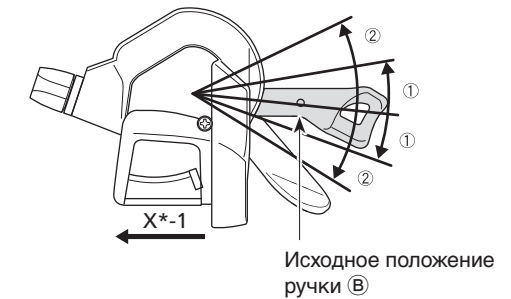

### Примечание:

Для 11 скоростей ручка В переключает передачи в сторону более легких (число на индикаторе смещается в сторону меньших значений).

"Вы можете переключать передачи нажатием или подтягиванием ручки." Некоторые модели допускают двухступенчатое переключение передач.