

Ручка подседельного штыря



Руководства пользователя на других языках доступны на:
<http://si.shimano.com>

ВАЖНОЕ ПРИМЕЧАНИЕ

- По любым вопросам, касающимся установки и регулировки этих компонентов, ответы на которые вы не найдете в руководстве пользователя, обратитесь по месту покупки или к велосипедному дилеру. Руководство дилера для профессионалов и опытных веломехаников вы найдете на нашем сайте (<http://si.shimano.com>).
- Не разбирайте и не изменяйте этот компонент.

В целях безопасности перед применением внимательно прочитайте это руководство пользователя и соблюдайте его при эксплуатации.

Важная информация по безопасности

За информацией о замене обратитесь по месту покупки или к велосипедному дилеру.

⚠ ПРЕДУПРЕЖДЕНИЕ

- Внимательно прочтите данное руководство и храните его для повторного обращения.

Примечание

- Гарантия на детали не распространяется на случаи естественного износа или повреждения в результате нормальной эксплуатации и старения.
- Перед катанием убедитесь, что высота седла не мешает работе велосипеда (даже если высота седла отрегулирована в пределах допустимого диапазона регулировки).

Регулярные проверки перед катанием на велосипеде

Перед катанием на велосипеде проверьте следующие позиции. Если с ними возникают проблемы, обратитесь по месту покупки или в сервисный центр.

- Можно ли плавно регулировать высоту подседельного штыря?
- Надежно ли закреплена ручка на ленте тормоза?
- Возникает ли при работе какой-либо ненормальный шум?

Наименование деталей

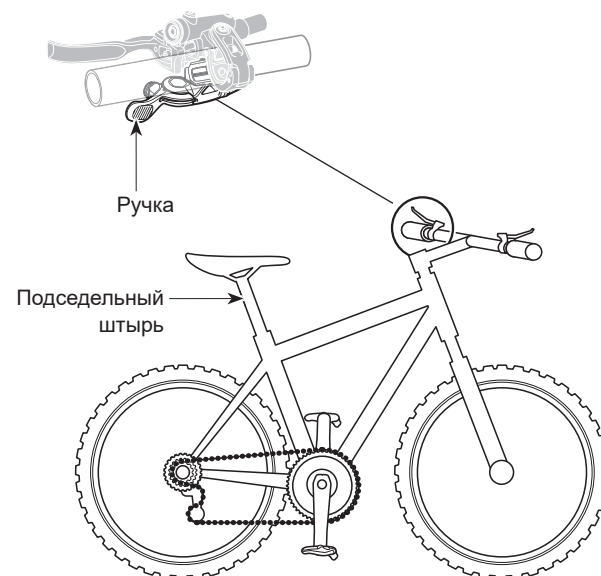

Действие

Способ регулировки высоты подседельного штыря

Опускание седла

- Работайте ручкой в направлении, указанном стрелкой.
- Приложите к седлу нагрузку и нажмите на седло вниз.
- Отпустите ручку, когда седло достигнет желаемой высоты.

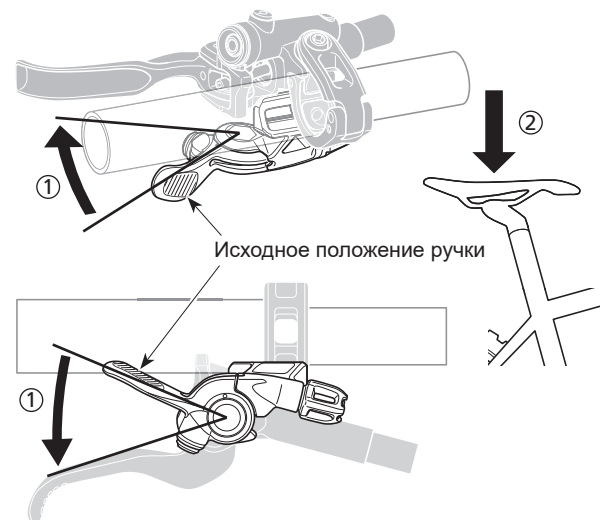

Поднятие седла

- Работайте ручкой в направлении, указанном стрелкой.
- Снимите нагрузку с седла.
- Отпустите ручку, когда седло достигнет желаемой высоты.

